



# Vanad KOMPAKT /

# KOMPAKT Light Vanad

CNC Thermal Cutting Machines

- > AUTOGEN , PLAZMA
- > KOMPAKTNOST
- > RYCHLOST
- > SNADNÁ INSTALACE

## Přednosti

- ucelená řada strojů pro zpracování nejčastěji používaných formátů plechů
- tuhá konstrukce odsávaného materiálového stolu s integrovanou pojezdovou dráhou portálového nosiče technologie
- oboustranný pohon podélného pojezdu
- lineární vedení na všech pojezdových osách
- nová řada polohovatelných velkoformátových panelů s průmyslovou klávesnicí; model Light s mobilním dotykovým PowerPanelem 500 s technologickou klávesnicí
- precizní řízení zapalovací a pracovní výšky hořáku
- vysoká přesnost polohování i při dlouhodobém provozu
- standardní síla děleného materiálu:
  - KOMPAKT 50 mm (autogen 70 mm)
  - KOMPAKT Light 30 mm (autogen 50 mm)
- vynikající dynamické vlastnosti stroje
- výkonný, provozně stabilní, uživatelsky přívětivý CNC systém
- eliminace neproduktivních časů při provozu

CNC pálicí stroje Vanad KOMPAKT a KOMPAKT Light představují skvělé ucelené řešení s jednoduchou montáží a manipulací. Konstrukce vyhovuje běžným formátům plechů a plně uspokojí požadavky na výkonné a v případě verze Light i malé pracoviště. Stroj Vanad KOMPAKT lze díky celistvé konstrukci osadit moderním výkonným plazmovým zdrojem i autogenní technologií. Zároveň umožňuje instalaci dalších přídatných zařízení.



Vanad **KOMPAKT**

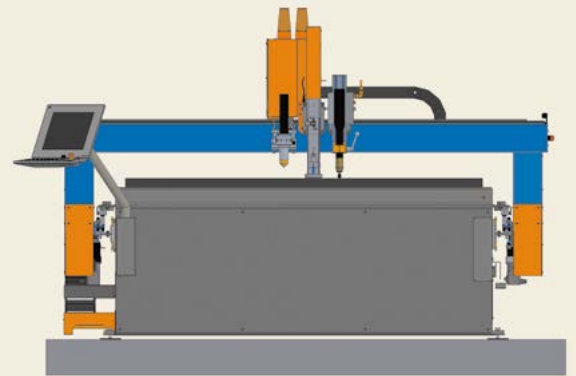

Vanad **KOMPACT Light**

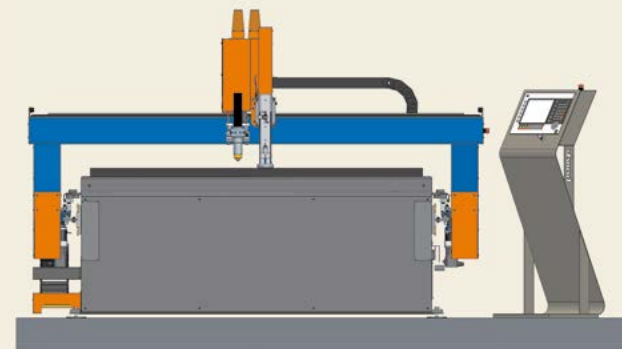

◀ Stroj Vanad KOMPACT je nedílnou součástí našeho předváděcího centra a je také často zapůjčován na předvedení kvalitních výpalků na výstavách v tuzemsku i zahraničí. Je vybaven plazmovou technologií a značící jednotkou. Vanad KOMPACT může být doplněn o dvě přídatná zařízení



### Standardní vybavení

- oboustranný pohon portálu
- ohebné energetické řetězy
- řídicí systém B&R
- přenos pálicích dat pomocí USB, LAN sítě
- precizní řízení výšky plazmového hořáku
- pneumaticko-elektrické nastavení zapalovací výšky plazmového hořáku

### Volitelné vybavení

- značící jednotka – značení plazmou
- značící jednotka – značení mikroúderem
- značící jednotka – značení rýsovací jehlou
- navrtávací jednotka
- jednotka pro kontaktní regulaci výšky plazmového hořáku – pro pálení tenkých plechů
- CAD/CAM software pro přípravu pálicích dat

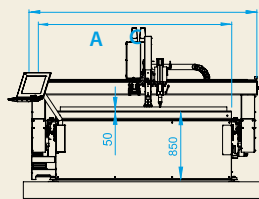

Vanad **KOMPAKT**

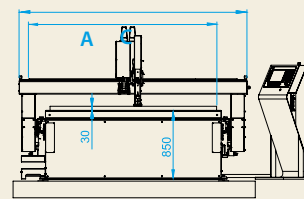

Vanad **KOMPAKT Light**

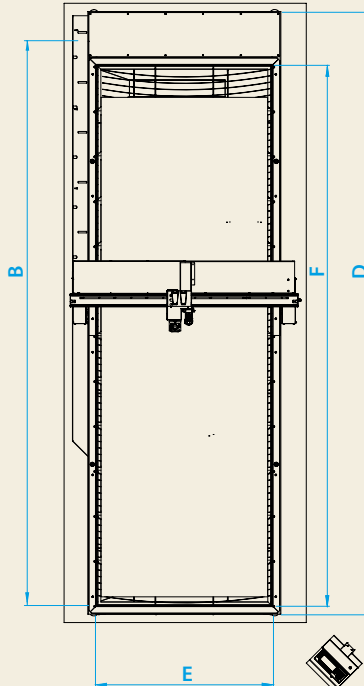
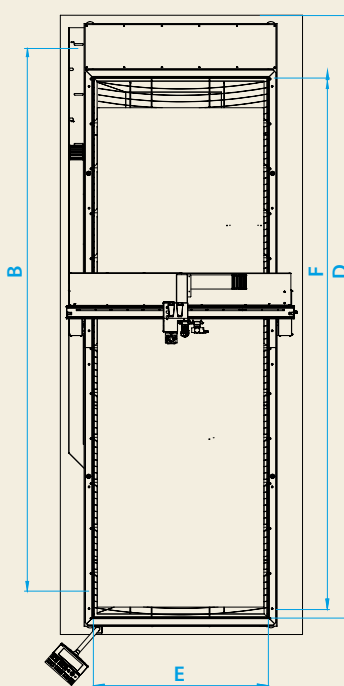

		Vanad <b>KOMPAKT</b>						Vanad <b>KOMPAKT Light</b>				
		10×20	15×30	15×60	20×30	20×40	20×60	10×20	15×30	15×60	20×40	20×60
Pracovní šířka stroje	A [mm]	1200	1700	1700	2200	2200	2200	1200	1700	1700	2200	2200
Pracovní délka stroje	B [mm]	2290	3290	6530	3290	4290	6530	2290	3290	6530	4290	6530
Celková šířka stroje	C [mm]	1730	2230	2230	2730	2730	2730	1730	2230	2230	2730	2730
Celková délka stroje	D [mm]	3140	4140	7380	4140	5140	7380	3140	4140	7380	5140	7380
Zakládací šířka pro plech	E [mm]	1100	1600	1600	2100	2100	2100	1100	1600	1600	2100	2100
Zakládací délka pro plech	F [mm]	2160	3240	6480	3240	4320	6480	2160	3240	6480	4320	6480
Maximální přesuvová rychlost	[m/min]	42,4						14,1				
Maximální počet suportů		1x hlavní suport + 2x přídatné zařízení						1x hlavní suport + 1x přídatné zařízení				



◀ **KOMPAKT Light** představuje propracované řešení navržené pro středně výkonné plazmové zdroje. Stroj lze doplnit jedním přídatným zařízením

▶ CNC pálicí stroj Vanad **KOMPAKT** je pro své výborné vlastnosti, snadnou obsluhu a rychlou montáž oblíben u mnoha našich zákazníků

